

Razdjelnici tunelske ventilacije ELREM PRO-TVx

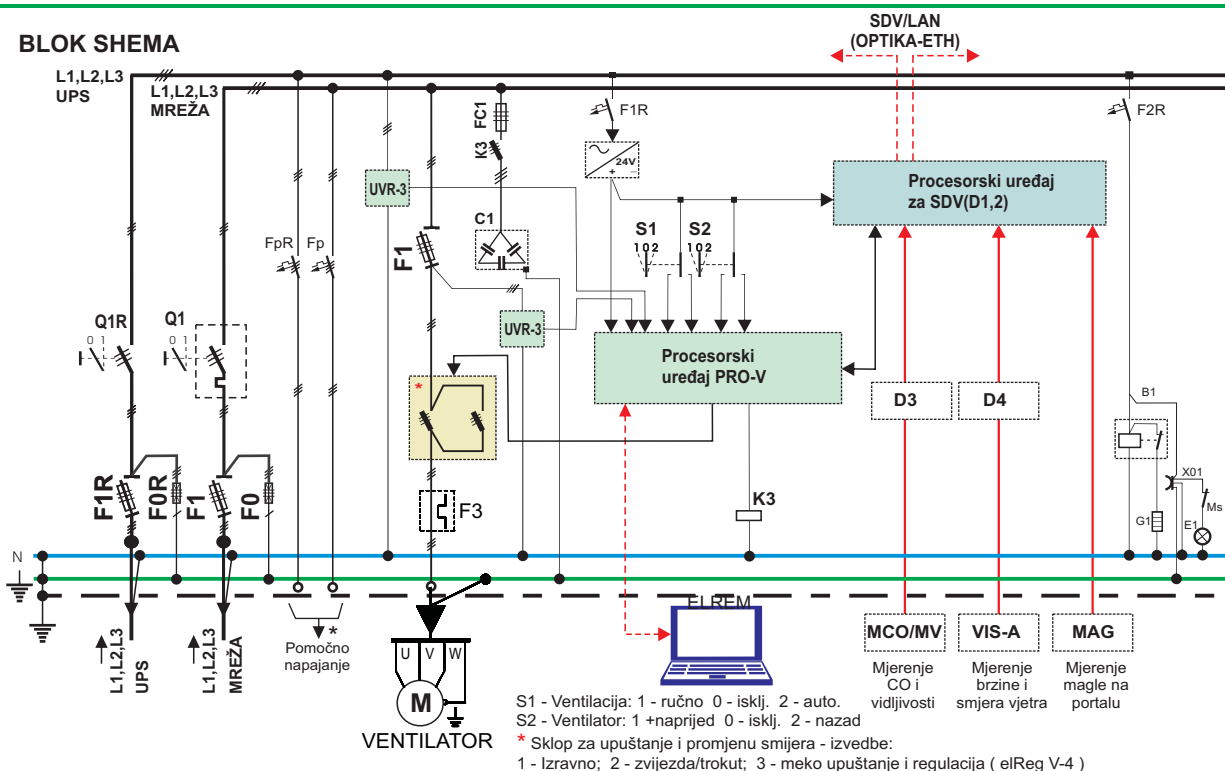

Razdjelnici su sukladni hrvatskim standardima HRN EN 50274:2002, HRN EN 60439-1:1999/A1:2004, i važećim propisima - sukladan je sa zahtjevima Pravilnika o električnoj opremi namijenjenoj za uporabu unutar određenih naponskih granica (NN br. 135/2005), Pravilnika o elektromagnetskoj kompatibilnosti (EMC) (NN br. 16/2005) te EU Direktivom 2004/108/EC. Izdajemo proizvodne i ispitne ateste i izvještaje o sukladnosti i kvaliteti nakon izvršene ugradnje i probnog pogona.

BLOK SCHEMA



ELREM d.o.o. proizvodi sustav uređaja za ventilaciju tunela. Sustav ventilacije radi po funkciji iz projekta ventilacije.

Sustav se sastoji od: mjernih uređaja ventilacije, više razdjelnika tunelske ventilacije (prema projektu) s ugrađenim kompletom za mjerenja u odgovarajućoj zoni tunela (vidljivost/ koncentracija CO, brzina i smjer strujanja zraka, magla) i pripadne upravljačke automatike (procesorski komplet PRO-TV ili SDV podstanica) i sklopne opreme (ELREM PRO-Vx procesorski uređaj za nadzor i upravljanje sklopnog dijela razdjelnika, izborne preklopke, zaštitni prekidači, sklopnici i dr.). Ovisno o sistemu uklopa ventilatora i predviđenog načina regulacije intenziteta strujanja zraka, moguće su izvedbe: s izravnim upuštanjem, s zvijezda/trokut upuštanjem, s mekim upuštanjem, s regulatorima/upuštačima ventilatora (elReg V ili drugi).

Ventilacijom se upravlja procesorski (automatski - lokalno/ručno - daljinski). Razdjelnik može raditi u lokalnom, automatskom ili ručnom načinu upravljanja ili upravljati daljinski. U razdjelnike se ugrađuje i oprema sustava za daljinski nadzor SDV/SDUN. Kućište razdjelnika je izrađeno od aluminijskog ili čeličnog dekapiranog lima, s dvokomponentnim poliuretanskim zaštitnom standardnom bojom. Razdjelnici tunelske ventilacije smješteni su u požarno zaštićenim nišama tunela. Povijest pogona i dnevnicu održavanja dokazuju da su sustav ventilacije i razdjelnici pouzdani i efikasni.

Navedeni sustav je izveden i u funkciji je na svim tunelima na autocestama Rijeka - Zagreb, Zagreb - Goričan, Zagreb - Macelj i Zagreb - Split - Šestanovac-Ravča, te brojnim tunelima na državnim cestama.